

КОРОБКА ОТБОРА МОЩНОСТИ PTO ISUZU 4.3 9F MECHANIC UNI

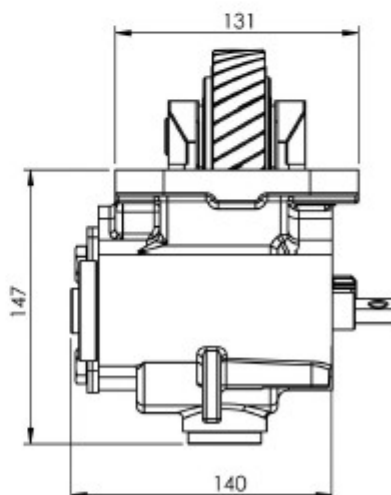
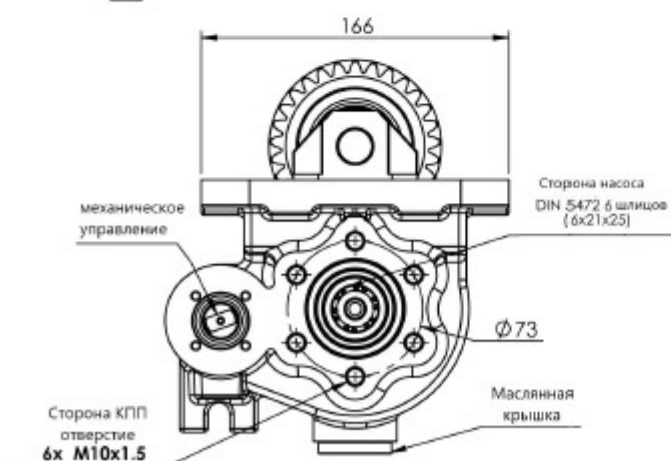
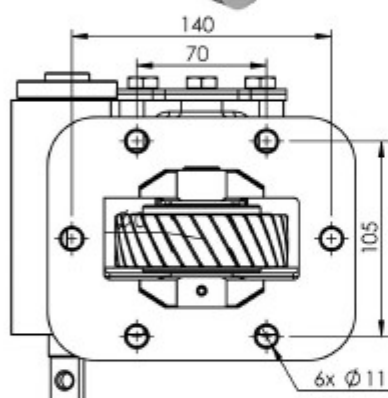

Код заказа

20531LOCUR

Применяемость на КПП:

MOY 4N; MOY 9F; MOY 9H; MOY MC; MOY MR;
MOY NB; MOY NC; MOY PN; MOYCR; MOYGX; MOYMB;
MOYMC; MOYMR; MOYNA; MYY 5A/5,315; MYY 5D;
MYY 5R/5,315; MYY 5S; MYY 5S-(ISUZU 4X4);
MYY 5T/5,315; MYY 6P/5,979; MYY 6P/5,990
MYY 6P/5,991; MYY 6P/5,992; MYY 6P/5,993;
MYY 6P/5,994; MYY 6S; MYY 6S/5,979

Применяемость на технике:

ISUZU: L 35 EVOLUTION 4X4; NPR 200; NPR 250/300;
NPR 400; NPR 250/400; NPR 85 G/L (6 TOM.);
NPS 450 4X4; NPS 4X4; NQR Q75 SMOOTHER;
NPR 75 LONG; NPR 8 LONG; NKR 250; NKR 66E;
NQR 71PL; NQR 71R; NQR 71 PL; NPR 8; N10;
NRR LONG **HINO:** 300; DUTRO WU 340

Выходной крутящий момент	Сила	Передаточное отношение	Тип монтажа	Тип элемента управления	Тип вращения	Вес
225 Nm	22 Kw	1:1.00	левая сторона	Механическое	правое	11.5 Кг